

# Start Gate WC

## Wartungscheckliste - Maintenance Checklist

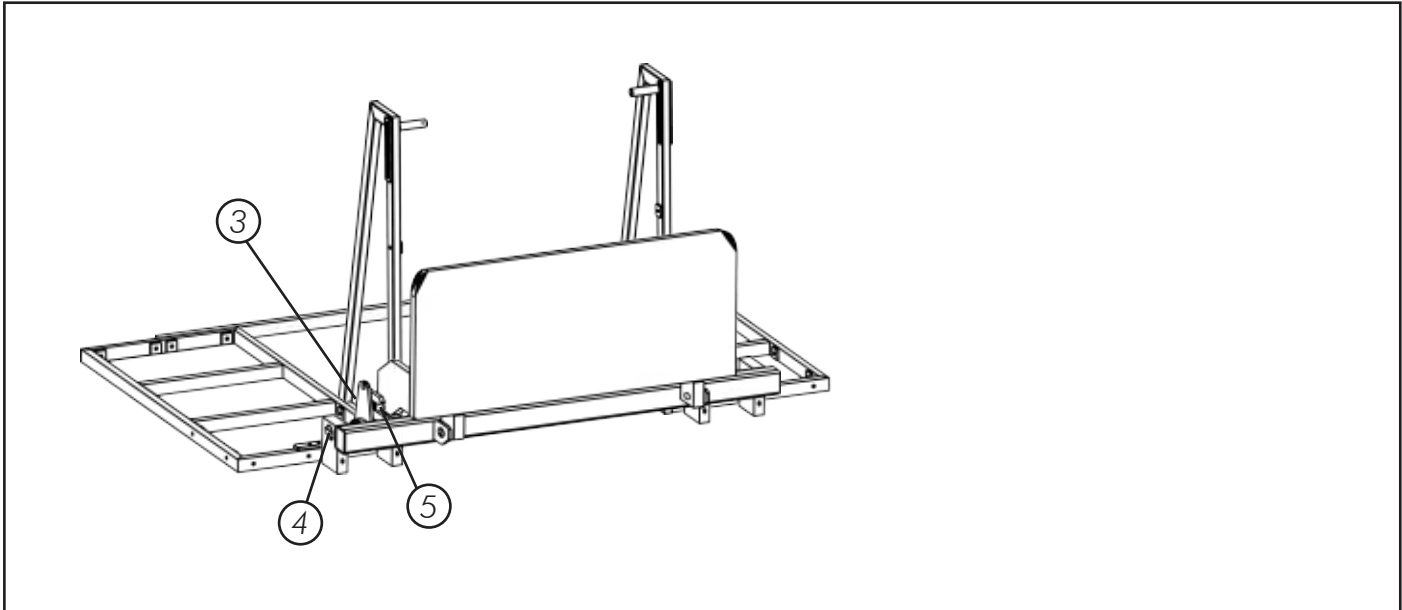

### Mechanik

- 1. Alle bewegliche Teile wurden geölt. -----   
(All moving parts are lubricated.)
- 2. Alle Schrauben sind angezogen. -----   
(All screws are tightened.)
- 3. Feder auf Beschädigungen geprüft. -----   
(Release mechanism spring checked for damage.)
- 4. Welle lässt sich leicht drehen. -----   
(Shaft turns easily.)
- 5. Zapfen ist fest. -----   
(Pin is fixed.)

### Elektronik

- 6. Stecker von Kabeln auf Beschädigungen geprüft. -----   
(Plugs checked for damage)
- 7. Kabel auf Beschädigungen geprüft. -----   
(Plug cables checked for damage)
- 8. Funktion der Ampelanlage und des Buzzers überprüft. -----   
(Function of traffic lights and the buzzer checked.)
- 9. Funktion der Randomeinheit überprüft. -----   
(Function of traffic lights and the buzzer checked.)

Alle Wartungspunkte wurden gewissenhaft überprüft und eventuelle Fehler behoben.  
(All maintenance points have been checked conscientiously. Any errors have been corrected.)

-----  
Ort, Datum

-----  
Unterschrift